

## DEFORMAZIONE LAMIERA

STAMPI ALETTE ANGOLO VARIABILE

STAMPI DI SVASATURA

STAMPI PER PONTICELLI

STAMPI PER LINGUETTE

STAMPI DI IMBUTITURA

STAMPI PER PEDANE ANTISCIVOLO

STAMPI DI FORMATURA

STAMPI DI ESTRUSIONE

STAMPI SPECIALI A VS. DISEGNO

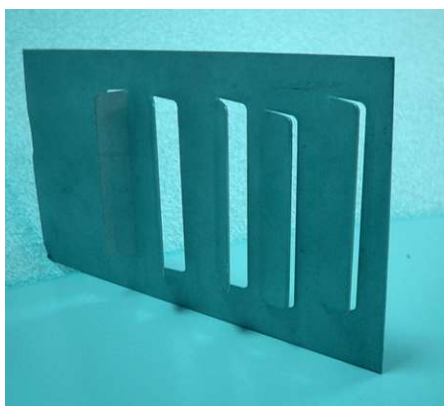

**PER LE PUNZONATRICI TECHNOLOGY**

# STAMPI DEFORMAZIONE LAMIERA

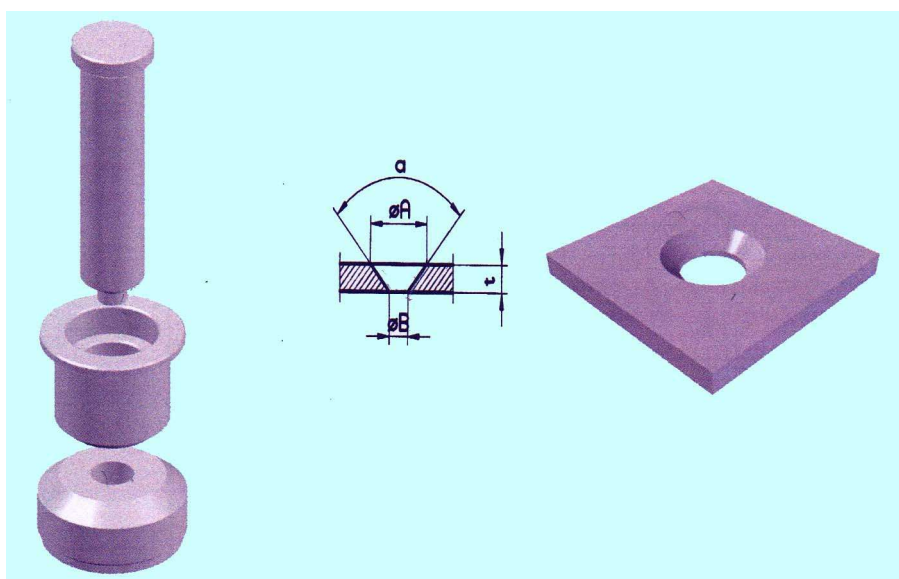

<b>CODICE</b>	<b>DESCRIZIONE</b>	<b>PREZZO</b>	<b>SCONTO</b>
STAL	STAMPO PER ALETTA ANGOLO VARIABILE	€	CON PREVENTIVO
STSV	STAMPO DI SVASATURA	€	CON PREVENTIVO
STPO	STAMPO PER PONTICELLO	€	CON PREVENTIVO
STLI	STAMPO PER LINGUETTA	€	CON PREVENTIVO
STIM	STAMPO DI IMBUTITURA	€	CON PREVENTIVO
STAN	STAMPO PER ANTISCIVOLO	€	CON PREVENTIVO
STFO	STAMPO DI FORMATURA	€	CON PREVENTIVO
STES	STAMPO DI ESTRUSIONE	€	CON PREVENTIVO
STSD	STAMPO SPECIALE A DISEGNO	€	CON PREVENTIVO

### ACCESSORI E COMPLEMENTI

### GRUPPO TESTA PINZE CAMBIOSTAMPO



### PER LE PUNZONATRICI TECHNOLOGY

# PARTICOLARI GRUPPO TESTA TECNOTRANSFER

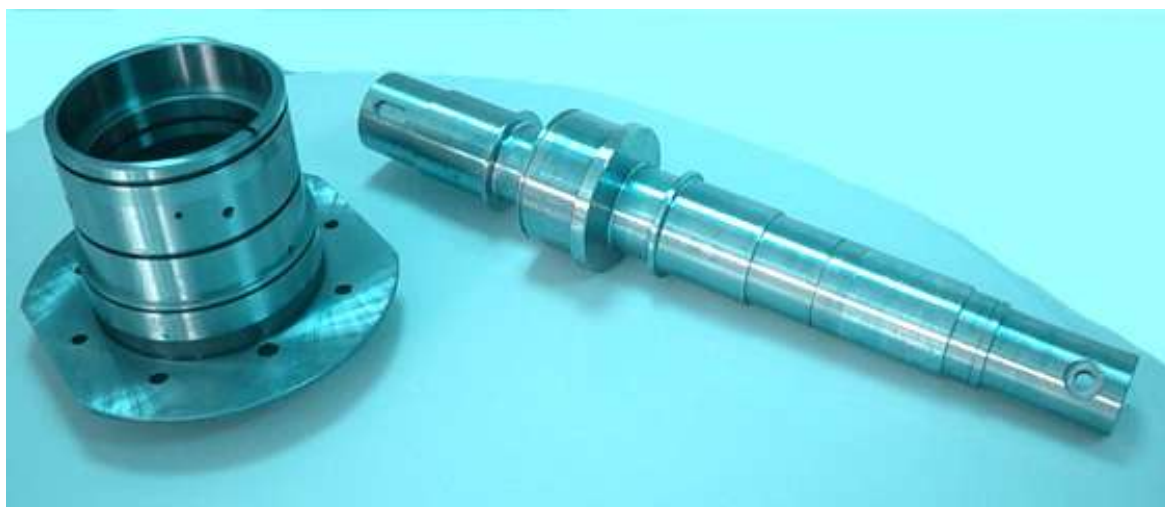

<b>CODICE</b>	<b>DESCRIZIONE</b>	<b>PREZZO</b>	<b>SCONTO</b>
PGTTCNT....	PARTICOLARI VARI GRUPPO TESTA	€	CON PREVENTIVO

# PINZE CAMBIOSTAMPO TECNOTRANSFER

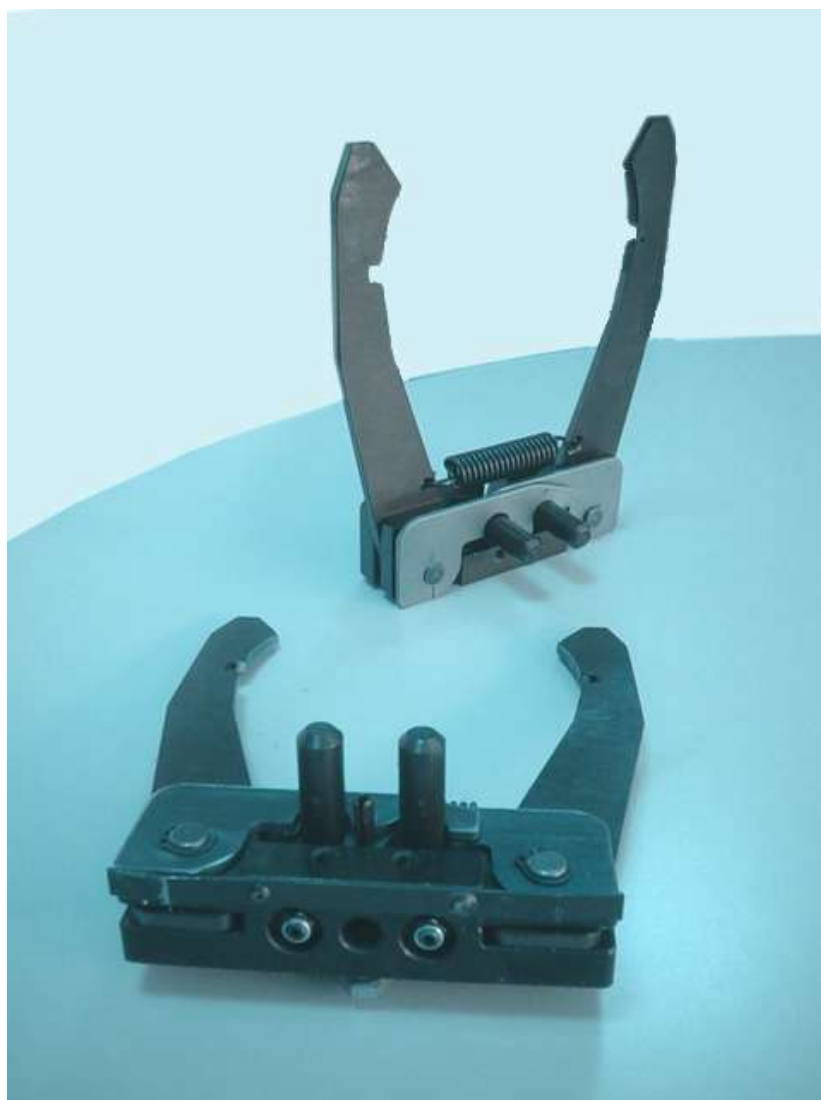

<b>CODICE</b>	<b>DESCRIZIONE</b>	<b>PREZZO</b>	<b>SCONTO</b>
GPTCNT	GRUPPO PINZE COMPLETO	€	%
GPREV	MANUTENZIONE PRESSO LA NS. SEDE	€	CON PREVENTIVO

# INDICE

**A**   **STAMPI STANDARD SERIE 15 – 26 – 40 – 70 - 100**

**B**   **NOVITA'** – **STAMPI FIGURA SPECIALE – STAMPI A DISEGNO**  
**STAMPI A BLOCCO ELLITTICI – STAMPI FERITOIA**

**C**   **PORTASTAMPI TECNOTRANSFER – TECNOINDEX**

**D**   **PORTASTAMPI TECNUMERIK T30 – P800**

**E**   **STAMPI DEFORMAZIONE LAMIERA**

**F**   **ACCESSORI E COMPLEMENTI**

# TRANCIATURA PUNZONATRICI TECNOLOGY

## NOTE DI LAVORAZIONE

Lamiera Tenera 20-30 Kg/mm <sup>q</sup>		Lamiera Dura 30-40 Kg/mm <sup>q</sup>		Lam. Superdura 40-70 Kg/mm <sup>q</sup>		Lam.Zinz. All. Cu 20-30 Kg/mm <sup>q</sup>		Lamiera Inox 40-70 Kg/mm <sup>q</sup>	
Spessore	Gioco	Spessore	Gioco	Spessore	Gioco	Spessore	Gioco	Spessore	Gioco
0.5	0.08	0.5	0.1	0.5	0.15	0.5	0.08	0.5	0.15
0.8	0.12	0.8	0.15	0.8	0.2	0.8	0.12	0.8	0.2
1.0	0.15	1.0	0.20	1.0	0.25	1.0	0.15	1.0	0.25
1.2	0.2	1.2	0.25	1.2	0.3	1.2	0.2	1.2	0.3
1.5	0.25	1.5	0.3	1.5	0.35	1.5	0.25	1.5	0.35
2.0	0.3	2.0	0.35	2.0	0.4	2.0	0.3	2.0	0.4
2.5	0.35	2.5	0.4	2.5	0.5	2.5	0.35	2.5	0.5
3.0	0.45	3.0	0.5	3.0	0.6	3.0	0.45	3.0	0.6
3.5	0.55	3.5	0.6	3.5	0.7	3.5	0.55	3.5	0.7
4.0	0.6	4.0	0.7	4.0	0.8	4.0	0.6	4.0	0.8
5.0	0.7	5.0	0.85	5.0	1.0	5.0	0.7	5.0	1.0
6.0	0.85	6.0	1.0			6.0	0.85		
7.0	1.0					7.0	1.0		
8.0	1.2					8.0	1.2		

Laten	Ladur	Lasdur	Lazalc	Lainox
<b>Rivestimenti Punzoni Matrici Utensili di Piegatura e Imbutitura in PVD micro multistrato</b>				

### Vi rammentiamo

**Gioco di tranciatura :** Dipende dallo spessore e qualità della lamiera e dalla resistenza alla recisione

**Sforzo di Taglio in kg :** Perimetro Fig. in mm X spessore Lamiera in mm X 90% Resistenza alla Rottura

Esempio : Foratura Diam. 20.0 – Lamiera 40kg/mm<sup>q</sup> - Spess. 3mm Perimetro = 3.14 x 20 = 62.8 mm

Sforzo di Taglio in Kg = 62.8 x 36 x 3 = 6782kg

Lo Sforzo di Taglio diminuisce fino al 50% con una Affilatura Sagomata del Punzone

Se lo Stampo non è affilato si ha un aumento della parte liscia della sezione tranciata con maggior sforzo di recisione e di estrazione, si ha quindi una rapida usura dell'interno matrice e dell'esterno punzone; gli elementi risultano inoltre con eccessiva bavatura.

Se il gioco è scarso od abbondante si ha uno sforzo maggiore di taglio ed una usura veloce degli Utensili

Il rivestimento **PVD micro multistrato** aiuta per una corretta foratura e tranciatura

Lo Sforzo di Estrazione è pari al 10% dello Sforzo di Taglio

Controllate perciò l'usura delle molle degli Estrattori

**Usate il Rivestimento adatto per ogni Vs. tipo di lamiera**



COSTRUIAMO ED ABBIAMO A MAGAZZINO  
GLI UTENSILI DI TRANCIATURA  
STANDARD

PER LA SERIE 15  
SERIE 26  
SERIE 40  
SERIE 70  
SERIE 100

GRUPPI DI RODITURA  
GRUPPI PER FERITOIE

FIGURE SAGOMATE  
STANDARD  
FIGURE SAGOMATE  
SPECIALI

GRUPPI DI BUGNATURA E  
TRANCIATURA A VS. DISEGNO  
COMPLETANO IL NS. CATALOGO PER  
LE VS. ESIGENZE DI LAVORAZIONE

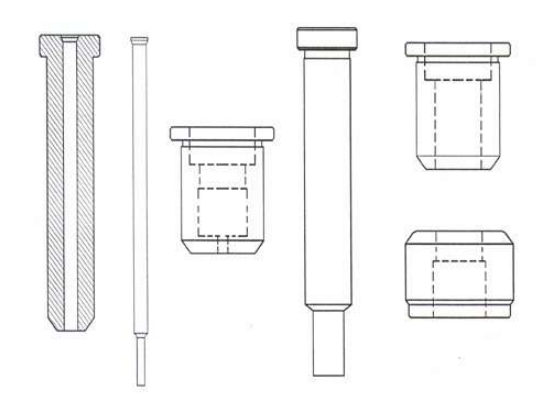

LA QUALITA' E  
IL PREZZO  
I MATERIALI  
LE TOLLERANZE DI  
LAVORAZIONE  
EVIDENZIANO  
I NS. PRODOTTI



**RECUPERATE I VS. PUNZONI  
LE VS. MATRICI CON IL NS. SERVIZIO DI  
AFFILATURA E RIPRISTINO  
MODIFICA FIGURA DI TRANCIA**

IL **NS. CATALOGO** COMPRENDE ANCHE,  
CON SCORTE DI MAGAZZINO, I PARTICOLARI  
DI COMPLEMENTO

CONTENITORI PORTAMATRICI  
CONTENITORI PORTAPUNZONI  
PREMILAMIERA E PREMIMOLLE  
CONTENITORI MATRICI ELLITTICHE  
STAMPI FERITOIA TCNT /TK  
STAMPI VANI 60X5 /90X5 TCN /TK  
GRUPPI MULTITOOL COMPLETI  
BLOCCHETTI PINZE  
PARTICOLARI DELLA TESTA  
MATERIALE VARIO

**INTERPELLATECI PER OGNI  
VS. ESIGENZA**



